

## Затвор межфланцевый с тройным эксцентриситетом

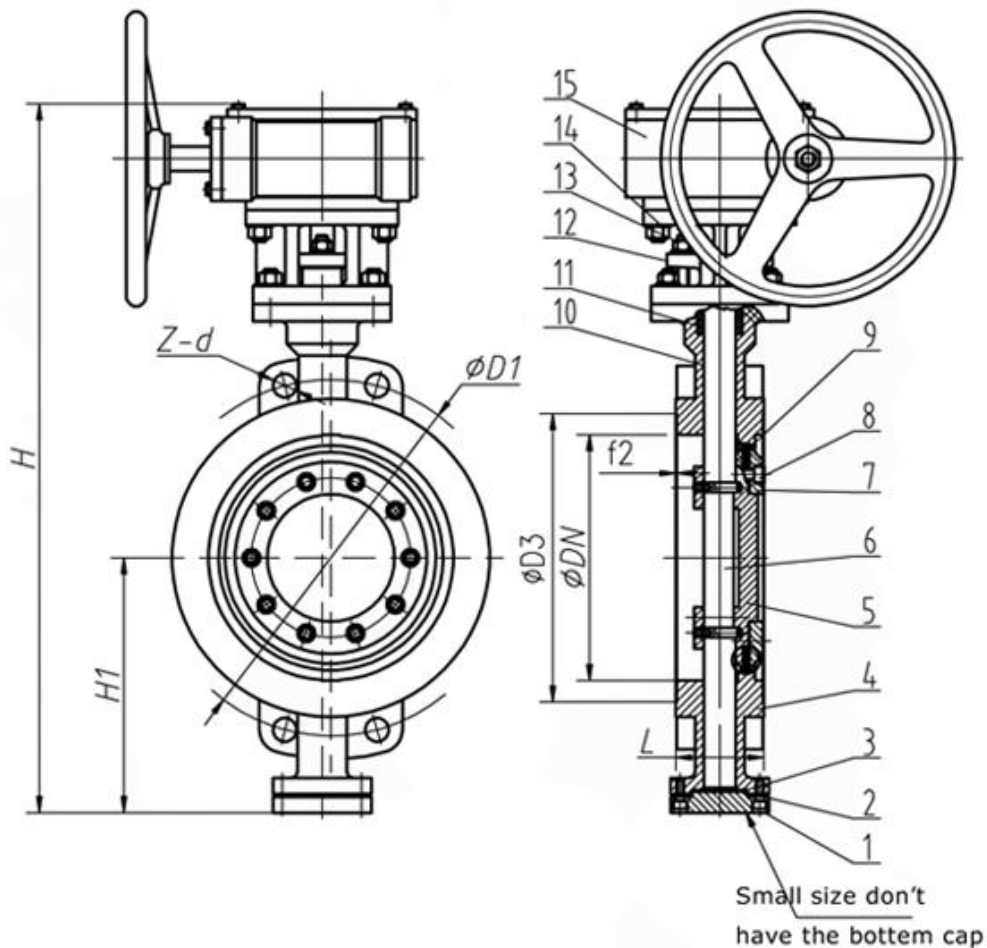

### Основные используемые материалы:

№	Конструкция	Материал	Маркировка
1	Крышка	сталь	25
2	Крышка	сталь	35
3	Прокладка	металлографит	—
4	Корпус	углеродистая сталь/нерж.	наплавка D507
5	Диск	углеродистая сталь/нерж.	WCB/SS304/SS316
6	Шпиндель	нержавеющая сталь	SS420(20x13)
7	Крышка седла	сталь	25
8	Крышка	сталь	35
9	Уплотнение	нержавеющая сталь с графитом	SS304/SS316+графит
10	Втулка	сталь	—
11	Сальник	мягкий графит	—
12	Крышка	углеродистая сталь	—
13	Болт	сталь	35/45
14	Стойка	углеродистая сталь	—
15	Редуктор	чугун/ВЧШГ	GG25/GGG40



### Основные массогабаритные характеристики:

PN10/16						
DN	L	H	H1	ØD1	n-Ød	W(kg)
50	43	250	80	125	4-18	6
65	46	265	95	145	4-18	7.5
80	64	275	100	160	4-18	9.5
100	70	370	125	180	4-18	11
125	76	420	135	210	4-18	17.5
150	89	505	172	240	4-22	21.5
200	114	610	240	295	4-22	31
250	114	665	265	355	4-26	44
300	127	755	295	410	4-26	55
350	140	860	330	470	4-26	81
400	152	890	370	525	4-30	103
450	152	966	395	585	4-30	134
500	152	1040	430	650	4-33	162.5
600	154	1285	490	770	4-36	242.5
700	165	1395	545	840	4-36	326

800	190	1560	615	950	4-39	451
900	203	1700	700	1050	4-39	525
1000	216	1865	715	1170	4-42	695
1200	254	2125	865	1390	4-48	1050